

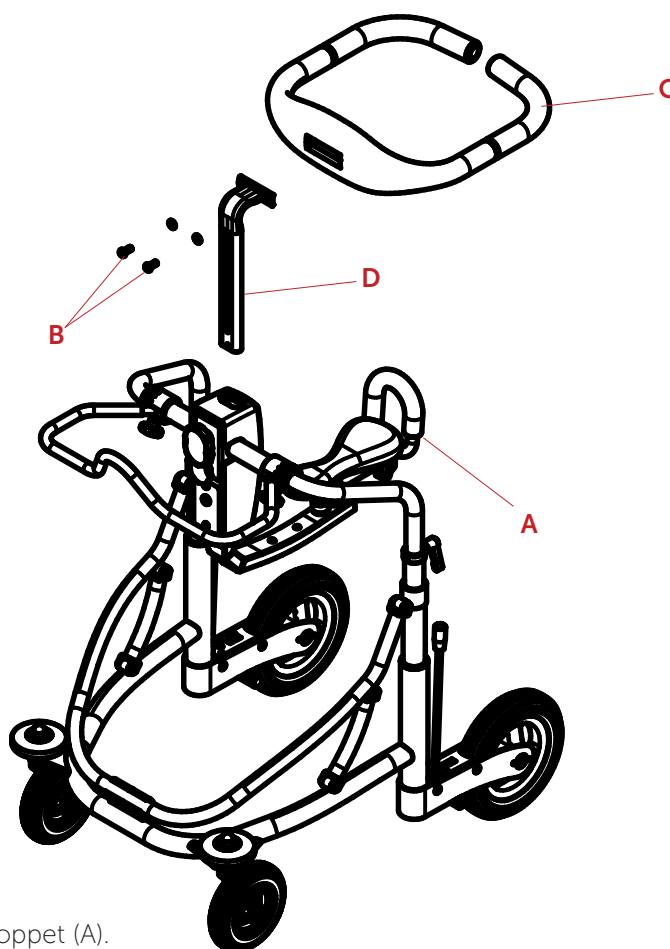

## Kropsring / kroppsring / trunk support - VELA Meywalk/Miniwalk

Montering af kropsring på/Guide to mount trunk support on VELA Meywalk/Miniwalk  
Varenummer/ Artikelnummer/ Product number:

M011101	Kropsring str. 70/ Trunk support size 70
M011105	Kropsring str. 90/ Trunk support size 90
M011109	Kropsring str. 105/ Trunk support size 105
M011113	Kropsring str. 120/ Trunk support size 120
M011118	Kropsring str. 130/ Trunk support size 130



### DANSK

1. Find unbraconøgle i rumpestoppet (A).
2. Afmonter de to skruer med skiver (B) fra kropsringen (C).
3. Placer kropsringen ud for de to huller i opstanderen (D) på gangvognen og monter kropsringen (C) med de to skruer og skiver (B).
4. Efterspænd skruerne godt med unbraconøglen, så kropsringen sidder godt fast på opstanderen.

### NORSK

1. Finn umbraconøkkel i endestopper (A).
2. Demonter de to skruene med skiver (B) fra kroppsringen (C).
3. Plasser kroppsringen over de to hullene i festet (D) på gåstolen og monter kroppsringen (C) med de to skruene og skivene (B).
4. Trekk skruene godt til med umbraconøkkelen, slik at kroppsringen sitter godt fast på festet.



Kropsring / kroppsring / trunk support / vartalotukirengas / Thoraxring  
 / support de tronc / supporto del tronco / soporte del tronco /  
 podpěry trupu / kofferbaksteun / 身体リング / 몸체 링 / 身体环

## ENGLISH

1. Find allen key in the rear stop (A).
2. Remove the two bolts with rings (B) from the trunk support (C).
3. Place the trunk support so it fits with the two holes in the rebel of the gait trainer (D) and mount the trunk support (C) with the two bolts and rings (B).
4. Tighten the bolts with the allen key until the trunk support is firmly mounted.

## SVENSKA

1. Använd insexnyckeln i det bakre stoppet (A).
2. Ta bort de två skruvarna och brickorna (B) från kroppsringen (C).
3. Placera kroppsringen så att det passar med de två hålen i gångtränarens stativ (D) och montera kroppsringen (C) med de två skruvarna och brickorna (B).
4. Dra åt skruvarna ordentligt med insexnyckeln så att kroppsringen sitter ordentligt fast på stativet.

## SUOMI

1. Etsi kuusiokoloavain takaesteestä (A).
2. Irrota kaksi pulttia ja niiden prikat (B) vartalotukirengas (C).
3. Aseta vartalotukirengas niin, että se sopii kävelytuen rungon kahteen reikään (D) ja kiinnitä vartalotukirengas (C) kahdella pultilla ja prikoilla (B).
4. Kiristä pultit kuusiokoloavaimella, kunnes vartalotukirengas on tukevasti kiinnitetty.

## DEUTSCH

1. Suchen Sie den Inbusschlüssel im hinteren Anschlag der Umpfstütze(A).
2. Entfernen Sie die beiden Schrauben mit Unterlegscheiben (B) vom Thoraxring (C).
3. Platzieren Sie den Thoraxring neben den beiden Löchern im Ständer (D) am Gangtrainer und montieren Sie den Thoraxring (C) mit den beiden Schrauben und Unterlegscheiben (B).
4. Ziehen Sie die Schrauben mit dem Inbusschlüssel fest an, damit der Thoraxring fest am Ständer montiert ist.



Kropsring / kroppsring / trunk support / vartalotukirengas / Thoraxring  
 / support de tronc / supporto del tronco / soporte del tronco /  
 podpěry trupu / kofferbaksteun / 身体リング / 몸체 링 / 身体环

## FRANÇAIS

1. Récupérez la clé Allen dans la butée arrière (A).
2. Retirez les deux boulons avec rondelles (B) sur le support de tronc (C).
3. Placez le support de tronc en l'adaptant aux deux orifices situées sur la structure du déambulateur (D) et fixez le support de tronc (C) en utilisant les deux boulons avec rondelles (B).
4. Serrez les boulons à l'aide de la clé Allen jusqu'à ce que le support de tronc soit solidement fixé.

## ITALIANO

1. Individuare la chiave a brugola nel fermo posteriore (A).
2. Rimuovere i due bulloni con anelli (B) dal supporto del tronco (C).
3. Posizionare il supporto del tronco in modo che si adatti ai due fori nella struttura del deambulatore (D) e montare il supporto del tronco (C) con i due bulloni e anelli (B).
4. Serrare i bulloni con la chiave a brugola fino a quando il supporto del tronco non sarà saldamente montato.

## ESPAÑOL

1. Busque la llave Allen en el stop trasero (A).
2. Quite las dos tuercas con arandelas (B) del soporte del tronco (C).
3. Coloque el soporte del tronco (C) al nivel de los dos orificios en el rebelde del andador (D) y asegúrelo con las dos tuercas y arandelas (B).
4. Apriete las tuercas con la llave Allen hasta que el soporte del tronco esté firme.

## NEDERLANDS

1. Zoek de inbussleutel in de achterste aanslag (A).
2. Verwijder de twee bouten met ringen (B) van de kofferbaksteun (C).
3. Plaats de rompsteun zodat hij past in de twee gaten in de achterkant van de loophulp (D) en monteer de rompsteun (C) met de twee bouten en ringen (B).
4. Draai de bouten vast met de inbussleutel tot de rompsteun stevig gemonteerd is.



Kropsring / kroppsring / trunk support / vartalotukirengas / Thoraxring  
 / support de tronc / supporto del tronco / soporte del tronco /  
 podpěry trupu / kofferbaksteun / 身体リング / 몸체 링 / 身体环

## ČESKY

1. Najděte imbusový klíč v zadním dorazu (A).
2. Odstraňte dva šrouby s kroužky (B) z podpěry trupu (C).
3. Umístěte podpěru trupu tak, aby zapadla do dvou otvorů ve vzpěře trenažéru chůze (D), a připevněte podpěru trupu (C) pomocí dvou šroubů a kroužků (B).
4. Utáhněte šrouby imbusovým klíčem, dokud nebude opora trupu pevně namontována.

## 日本語

1. 臀部サポート (A) 内に六角レンチを見つけます。
2. 身体リング (C) からワッシャー付きの2本のネジ (B) を取り外します。
3. 歩行器の支柱 (D) の2つの穴に身体リング (C) を合わせ、2本のネジとワッシャー (B) を使用して身体リング (C) を取り付けます。
4. 六角レンチを使用してネジをしっかり締め、身体リングが支柱にしっかり固定されていることを確認してください。

## 한국어

1. 엉덩이 지지대(A) 안에서 육각 렌치를 찾으십시오.
2. 몸체 링(C)에서 와셔가 있는 두 개의 나사(B)를 분리합니다.
3. 보행기의 지지대(D)에 있는 두 개의 구멍에 몸체 링(C)을 맞추고, 두 개의 나사와 와셔(B)를 사용하여 몸체 링(C)을 설치합니다.
4. 육각 렌치를 사용하여 나사를 단단히 조여, 몸체 링이 지지대에 단단히 고정되었는지 확인하십시오.

## 中文

1. 在臀部支撑 (A) 中找到内六角扳手。
2. 从身体环 (C) 上取下两个带垫圈的螺钉 (B)。
3. 将身体环 (C) 对准行走车支柱 (D) 上的两个孔, 用两个螺钉和垫圈 (B) 安装身体环 (C)。
4. 使用内六角扳手将螺钉拧紧, 确保身体环牢固地固定在支柱上。